



SV-E60



Bruksanvisning i original

Tillverkare

Svalson AB
Box 584
S-943 28 Öjebyn
Sverige

Telefon 0911-667 25
Telefax 0911-666 80
E-post info@svalson.com
Hemsida www.svalson.com

Importör/Återförsäljare

Typbeteckning och serienummer finns angivet på skjutluckan. Svalson AB försäkrar att tillverkningen av klassificerade skjutluckor som märkts med typgodkännandeskyltar har tillverkats i enlighet med våra gällande typgodkännandebevis och till beviset tillhörande handlingar.

1 INNEHÅLLSFÖRTECKNING

1	Innehållsförteckning	8	Skötsel och underhåll
2	Introduktion	9	Felsökning och reparation
3	Beskrivning	10	Garantiföreskrifter
4	Handhavande	11	Tekniska specifikationer
5	Montering		
6	Demontering och återvinning	Bilaga 1	Monteringsanvisning
7	Funktionskontroll	Bilaga 2	Maskinjournalen

2 INTRODUKTION

Gratulerar till Ert val av Frontluckan.

Den eldrivna Frontluckan minskar dramatiskt risken för förslitningsskador i axlar och skuldror vid arbete i t ex receptioner och kassor.

När Ni valde Frontluckan valde Ni Svalson AB:s driftsäkra teknik. Svalson AB har tillverkat Frontluckan sedan 1980 och är idag Europas största tillverkare av automatiska receptionsluckor.



2.1 VAR BÖRJAR JAG OM JAG ÄR...

2.1.1 ...ANVÄNDARE (OPERATÖR)?

Som användare av Frontluckan ska Ni bekanta Er med denna bruksanvisning. Ni behöver inte läsa igenom hela bruksanvisningen.

- Läs igenom avsnitt 4 (handhavande) och avsnitt 7 (funktionskontroll).

- Gör funktionskontroll enligt avsnitt 7.

- Läs igenom avsnitt 8 (skötsel och underhåll) så att Ni känner till de åtgärder som kan bli nödvändiga att vidtaga.

- Kontrollera att montören har fyllt i maskinjournalen (bilaga 2).

- Bekanta Er med resten av bruksanvisningen så att Ni, vid behov, hittar den information Ni söker. Typbeteckning och serienummer finns angivet på maskinen.

2.1.2 ...MONTÖR?

Det snabbaste sättet att komma igång är att göra allting rätt första gången. Om Ni tar 15 minuter nu och läser igenom bruksanvisningen kan det spara Er timmar senare.

- Läs igenom avsnitt 4 (handhavande), 5 (montering) och 7 (funktionskontroll).

- Bekanta Er med avsnitt 8 (skötsel och underhåll) och avsnitt 9 (felsökning och reparation). Dessa avsnitt kan vara till stor hjälp om Ni får problem under monteringen.

- Var noggrann under monteringen och följ anvisningarna. Tänk på att felaktig montering kan medföra begränsningar i garantin enligt avsnitt 10 (garantiföreskrifter).

- Fyll i maskinjournalen (bilaga 2) efter avslutad montering.

2.1.3 ...REPARATÖR?

Det snabbaste sättet att komma igång är att göra allting rätt första gången. Om Ni tar 15 minuter nu och läser igenom bruksanvisningen kan det spara Er timmar senare.

- Läs igenom avsnitt 4 (handhavande), 7 (funktionskontroll), 8 (skötsel och underhåll) och avsnitt 9 (felsökning och reparation).

- Bekanta Er med avsnitt 5 (montering) och avsnitt 10 (garantiföreskrifter).

- Fyll i maskinjournalen (bilaga 2) efter avslutad reparation.

3 BESKRIVNING

Denna Frontlucka är avsedd för användning både inom- och utomhus där det ställs krav på mycket stor öppningsbredd t ex i kiosker eller restauranger.

Anmärkning: Denna bruksanvisning beskriver Frontluckor av typ SV-E60 samt vissa Frontluckor av typ S som till sin konstruktion överensstämmer med typ SV-E60.

Frontluckan kan tillverkas både i eldrivet och i manuellt utförande. Eldrivna Frontluckor manövreras

mycket enkelt med en manöverbox. De flesta eldrivna Frontluckor är försedda med ett mekaniskt lås som automatiskt låser den rörliga rutan både i stängt läge och i intervaller över hela öppningshöjden.

En del eldrivna Frontluckor är försedda med en larmkoppling. Larmkopplingen stänger automatiskt Frontluckan efter aktivering från t ex ett brandlarm eller ett överfallslarm.

Både eldrivna och manuella Frontluckor kan förses med nyckellås (t ex ASSA) som låser den rörliga rutan i stängt läge.

Alla Frontluckor anpassas efter kundens önskemål. Måtten är helt valfria och man kan välja på ett antal olika utföranden, t ex inbyggda sidopartier.

4 HANDHAVANDE

Eldrivna Frontluckor manövreras normalt med en manöverbox och/eller en fotpedal. I denna bruksanvisning kommer, för enkelhets skull, ordet *manöverbox* att användas för både manöverbox och fotpedal. Öppning respektive stängning av Frontluckan sker genom att trycka på avsedd knapp på manöverboxen. Frontluckans drivmotorer går så länge som knappen är intryckt och stannar när knappen släpps upp. Håll inte knappen nedtryckt i onödan när den rörliga rutan har nått sitt ändläge eftersom motorn då utsätts för onödigt slitage.



Alla Frontluckor är utrustade med någon form av avlastningssystem för den händelse att någon eller någonting kommer i kläm vid

manövrering. Det kan dock ibland upplevas som obehagligt, speciellt för barn och känsliga personer, att bli påkörd av den rörliga rutan. Därför ska Frontluckan enbart manövreras till stängt läge när öppningen är fri från personer och föremål. Var alltid extra observant när det är barn i närheten.

Frontluckan kan även vara försedd med andra typer av manöveranordningar. Instruktioner över dessa bifogas separat.

Manuella Frontluckor är normalt utrustade med ett draghandtag för enkel manövrering.

5 MONTERING

VIKTIGT! Läs noga igenom hela monteringsanvisningen innan monteringen påbörjas!

För att Frontluckan ska fungera friktionsfritt krävs att den är korrekt inmonterad enligt tillverkarens anvisningar. Hål får inte, under några omständigheter, borras i Frontluckans profiler då

det finns eldetaljer och rörliga delar i profilerna. Ändring och ombyggnad av Frontluckan, liksom felaktig installation, kan leda till personskada och medför begränsningar i garantin.

Se bilaga 1 för monteringsanvisning.

6 DEMONTERING OCH ÅTERVINNING

Demontering av Frontluckan utförs i omvänd ordning enligt avsnitt 5 (montering).

Vid tillverkning av Frontluckan har hänsyn tagits till materialåtervinning. Större delen av allt materialet i Frontluckan kan återvinnas. Kontakta tillverkaren eller importören/återförsäljaren för instruktioner.



WARNING! Frontluckans sidostolpar innehåller motviker som balanserar det rörliga glaset. På de flesta Frontluckor är dessa motviker tillverkade i bly (Pb). Bly är ett mycket miljöfarligt ämne som måste omhändertagas. Använd alltid skyddshandskar vid hantering av bly.

7 FUNKTIONSKONTROLL

Kör Frontluckan fram och tillbaka några gånger och kontrollera att den går jämnt och utan skrapljud.

Om en springa uppstår mellan underlaget och den rörliga rutan är Frontluckan snett inmonterad.

De flesta eldrivna Frontluckor är försedd med ett lås som automatiskt låser den rörliga rutan. Kontrollera att låset fungerar genom att köra Frontluckan till stängt läge och känn efter att den är låst.

Många Frontluckor är även försedda med nyckellås (t ex ASSA). Kontrollera även att dessa fungerar.

8 SKÖTSEL OCH UNDERHÅLL

Det behövs ingen smörjning eller periodiskt underhåll. Ett krav för att Frontluckan ska fungera bra är dock, att damm och smuts inte tillåts komma in och lägga sig på lagerbanor och glydytor.

Om en Frontlucka som tidigare har gått lätt och bra börjar gå trögt, beror det oftast på sättningar i huset. Vid sådana tillfällen måste monteringen av Frontluckan åtgärdas.

9 FELSÖKNING OCH REPARATION

Fel i funktionen kan vara elektriska och mekaniska. För att undersöka elektriska fel behövs många gånger ett elektriskt mätinstrument, typ multimeter. Vissa elektriska fel, liksom mekaniska fel, kan som regel upptäckas efter vissa funktionskontroller.



DEN VANLIGASTE ORSAKEN ATT EN FRONTLUCKA EJ FUNGERAR ÄR ATT SLADDEN TILL VÄGGUTTAGE

UTDRAGEN. Börja därför alltid med att kontrollera att sladden till vägguttaget, och även alla övriga kablar, är ordentligt anslutna.

9.1 MOTOR

De flesta Frontluckor av denna typ har två motorer. Motorerna sitter placerade i överprofilen. En motor tas ur Frontluckan på följande sätt.

Tag bort täckprofilen som sitter på överprofilen och lossa slirkopplingen närmast lagerbocken. Dra motorn och slirkopplingen bakåt tills den lossnar från axeln.

Se efter vilka kablar som kopplats till varandra på motorn och tag sedan isär dem.

För att montera in motorn gör man på omvänt sätt.

Provkör och se till att den rörliga rutan går åt rätt håll. Om den går åt fel håll, kasta om kablarna till motorn.

9.2 MOTORN GÅR INTE, FAST MAN TRYCKER PÅ KNAPPEN

Kontrollera att det finns spänning i vägguttaget.

Kontrollera med en multimeter:

- att spänningen på transformatorns (eller batteribackupens) sekundärsida överensstämmer med dess märkspänning.

- spänningen (omkastningsbar DC) på kontakten från manöverboxen till Frontluckan. Observera att du måste trycka på öppna- eller stängknappen för att det ska ligga spänning över kontakten.

- spänningen (omkastningsbar DC) på kablarnas anslutningar vid motorn (se avsnitt 9.1). Observera att du måste trycka på öppna- eller stängknappen för att det ska ligga spänning över anslutningarna.

Den detalj som inte släpper fram strömmen är trasig och måste bytas ut.

Om det finns likspänning vid anslutningarna till motorn är motorn troligen trasig och måste bytas ut.

9.3 MOTORN SURRAR NÄR MAN TRYCKER PÅ KNAPPEN, MEN DEN RÖRLIGA RUTAN GÅR INTE

När man trycker på öppna- eller stängknappen ska elektromagneterna frigöra låsen och motorerna ska starta och via lagerbockarna driva kedjorna. Kedjorna är i ena änden fäst i en motvikt och i den andra änden fäst i den rörliga rutan.

Kontrollera att låsen fungerar genom att trycka på stängknappen. Det ska då höras ett klart "klickande" ljud då elektromagneten drar låsklacken. Kontrollera

att det "klickande" ljudet höras från båda låsen. Tryck därefter på öppnknappen.

Om Frontluckan fungerar efter dessa två knapptryckningar, berodde felet på att den rörliga rutan hade stannat kloss mot ett lås så att låsklacken ej kunde dras undan, på grund av att den kllade mot den rörliga rutan. Detta inträffar när någon försöker öppna den låsta Frontluckan för handkraft.

Om Frontluckan fortfarande inte går trots att båda låsen "klickar" (låter) sitter felet ej i elektromagneterna. Felet sitter då förmodligen i drivanordningen (se avsnitt 9.3.1). Om det ej höras ett klickande ljud från något av låsen beror felet antingen på att elektromagneterna är trasiga eller att dom ej får tillräcklig spänning.

Lossa först täckprofilerna som sitter på stolparna.

Kontrollera att det finns korrekt spänning (DC) fram till elektromagneterna när man trycker på öppna- eller stängknappen.

Om det finns korrekt spänning till en elektromagnet och den ej reagerar är den defekt och hela låset (inklusive elektromagnet) måste bytas.

9.3.1 SLIRKOPPLINGEN SLIRAR

Om slirkopplingen, som sitter mellan motorn och lagerbocken, slirar för lätt kan denna behöva justeras.

Vrid den räfflade ringen närmast motorn medsols för att spänna slirkopplingen. Om det går trögt kan en liten skruvmejsel el. liknande användas.

Spänn inte slirkopplingen hårdare än att det går att hålla fast rutan för hand när man samtidigt trycker på upp- eller nerknappen

9.4 FRONTLUCKAN LÅSER INTE ELLER ÖPPNAR INTE I STÄNGT LÄGE

Kontrollera att Frontluckan är rätvinkligt monterad genom att kryssmäta ramen. Felaktig vinkel kan göra att låsklackarna ej hamnar rätt på den rörliga rutan.

Kontrollera även att det är samma avstånd mellan stolparna på flera olika höjder (skillnad gör att låsklackarna ej hamnar rätt på den rörliga rutan).

Om något mått ej stämmer måste monteringen av Frontluckan åtgärdas så att dessa mått stämmer.

9.5 FRONTLUCKAN GÅR BARA ÅT ENA HÅLLET

Manöverboxen är trasig och måste bytas ut.

10 GARANTIFÖRESKRIFTER

10.1 Enligt Svalsons garantivillkor PP09

11 TEKNISKA SPECIFIKATIONER

Följande specifikationer gäller som standard för eldrivna Frontluckor. Se separata anvisningar om Frontluckan är levererad med ej standardutrustning.

Strömförsörjning 12-24 V AC eller DC transformator eller batteribackup

Motor Reversibel likströmsmotor med växellåda

Drivning

Ljudnivå

Kedja

Ekvivalent kontinuerlig A-vägd ljudtrycksnivå överskrider inte 70 dB(A) vid normal drift (25%)

VIKTIGT! Läs noga igenom hela monteringsanvisningen innan monteringen påbörjas!

Den rörliga rutan är upphängd med en kedja.

För att Frontluckan ska fungera friktionsfritt krävs det att den är korrekt inmonterad enligt tillverkarens anvisningar. Hål får inte, under några omständigheter, borraras i Frontluckans profiler då det finns eldetaljer och rörliga delar i profilerna. Ändring och ombyggnad av Frontluckan, liksom felaktig installation, medför begränsningar i garantin.

Vid montering i t ex väggöppning eller mellan andra partier är det viktigt att Frontluckans yttermått är 20 mm mindre än måtten på öppningen. Detta för att Frontluckan skall kunna utvidga sig i händelse av brand.

1 MONTERING / INSTALLATION

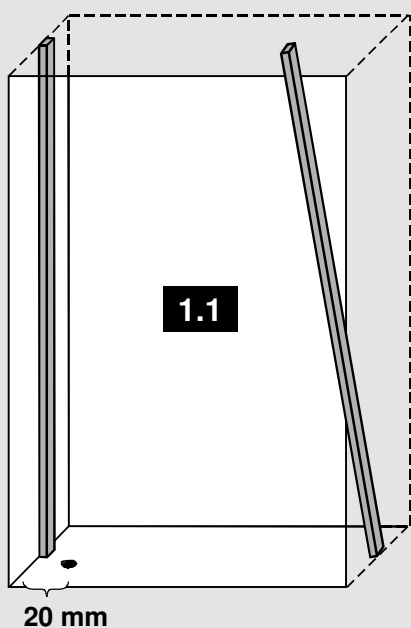

Sätt fast de yttre monteringslisterna (monteringslister ingår ej i leveransen av Frontluckan).



Fastsättningen av Frontluckan ska dimensioneras så att det inte finns någon risk att partiet kan lossna om t ex någon lutar sig, eller någonting, mot partiet. Hänsyn ska också tagas till ev vindlast.

Monteringen ska göras så att Frontluckan är lätt åtkomlig för service. Det ska vara möjligt att lätt demontera hela partiet.

Om Frontluckan monteras i en oöversedd lokal ska man undvika att montera med skruvar som är åtkomliga från utsidan, då dessa kan lossas av obehöriga.



Det är viktigt att ta hänsyn till eventuella säkerhets krav (t ex överfall, inbrott eller brand) vid fastsättningen av Frontluckan.

Fler exempel på fastsättning finns i avsnitt 3.

Förstoras till $\text{Ø}25 \text{ mm}$

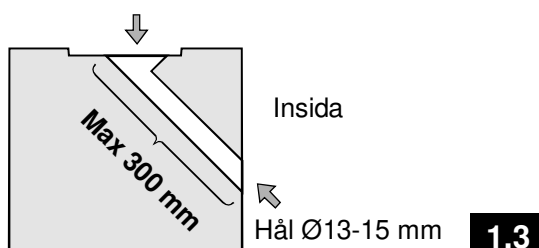

Borra ett hål, för motorkabeln, med $\text{Ø}13-15 \text{ mm}$, ca 20 mm från kanten (se stora bilden ovan). Gör öppningen på hålet något större ($\text{Ø}25 \text{ mm}$) för att undvika klämning av kabeln.

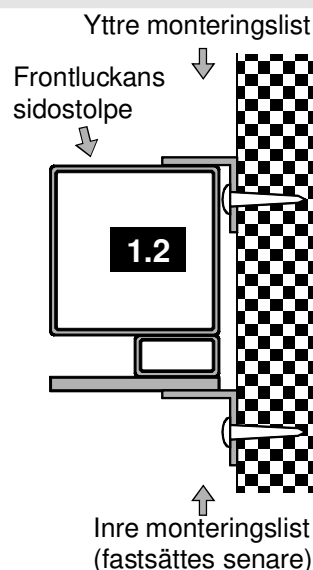

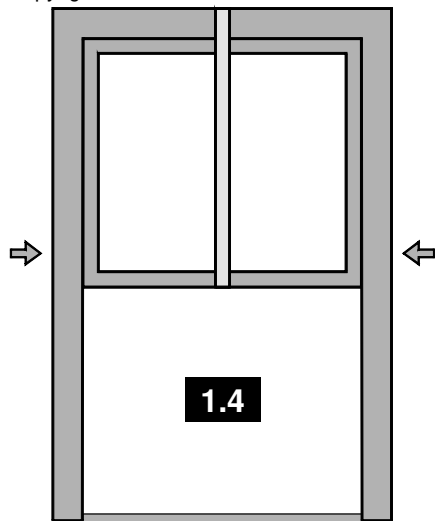

Denna Frontlucka är försedd med en transportsäkring i form av en skruv i gaveln på sidostolpen.

Denna skruv ska tas bort.

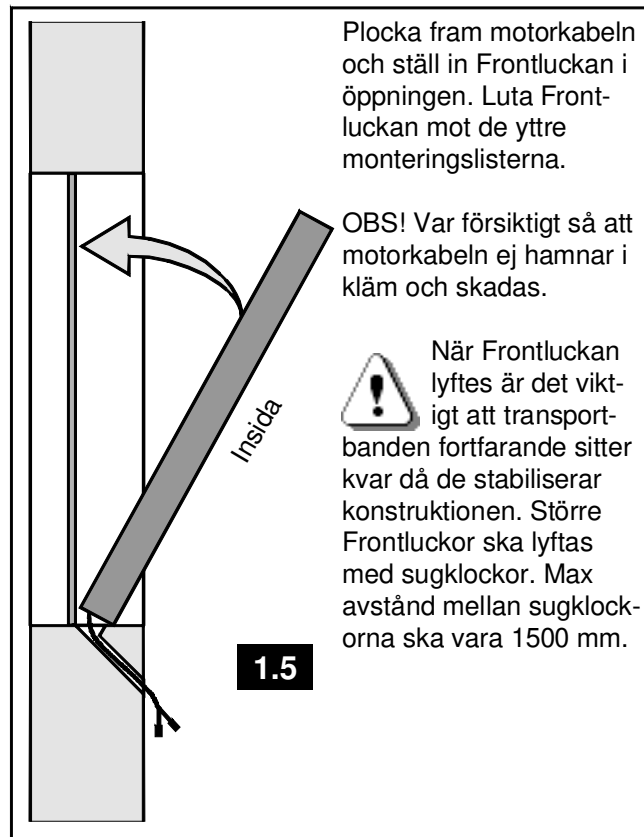

1.6

Skruva fast Frontluckan mot underlaget. Observera att underlaget där Frontluckan ska placeras måste vara plant och vågrätt.

Tag bort transportbandet.

Montera de inre monteringslisterna.



Hål får inte, under några omständigheter borraras i Frontluckans profiler då det finns eldetaljer och rörliga delar i profilerna.

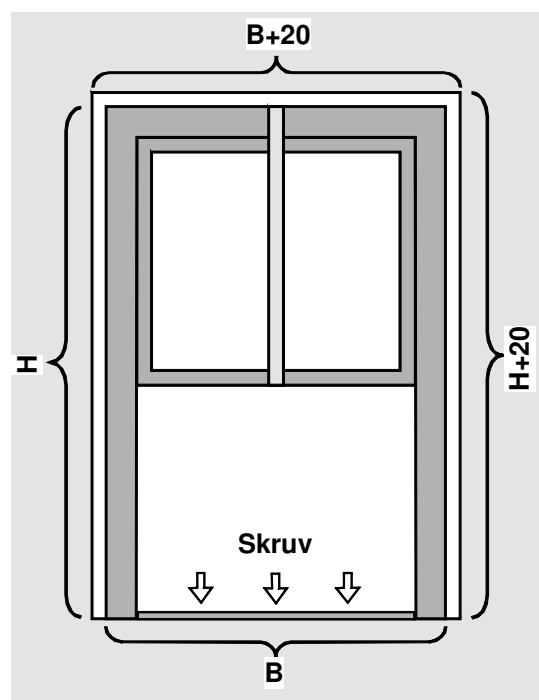

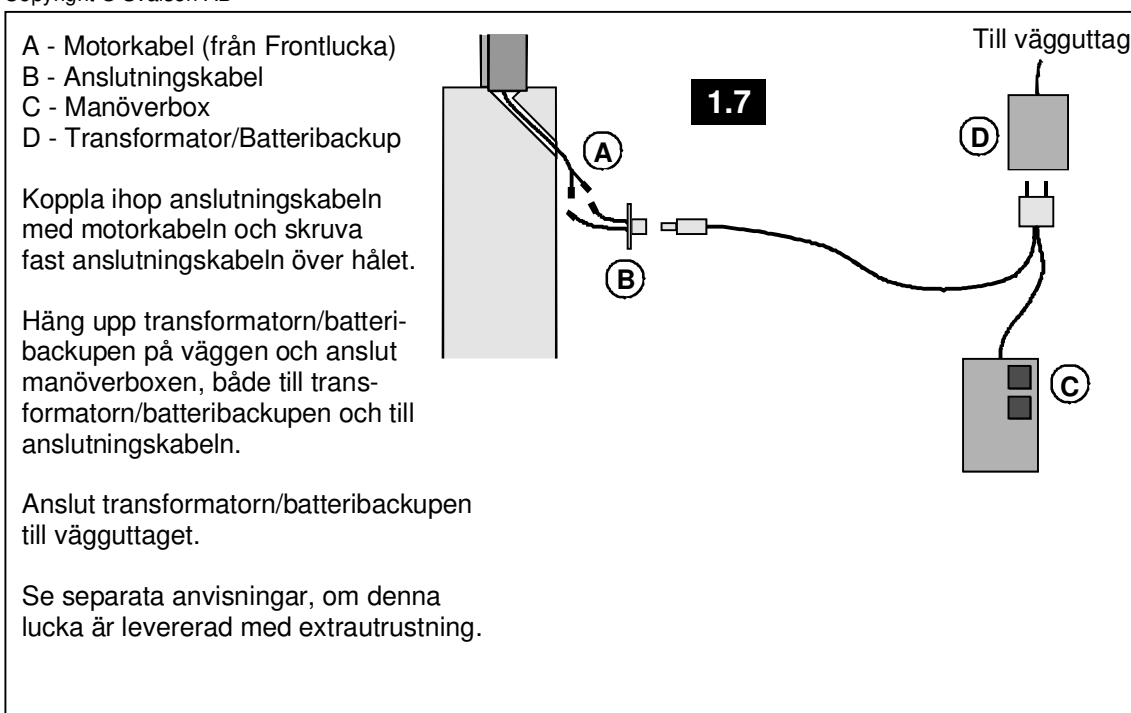

2 FUNKTIONSKONTROLL

Kör Frontluckan fram och tillbaka några gånger och kontrollera att den går jämnt och utan skrapljud.

Om en springa uppstår mellan underlaget och den rörliga rutan är Frontluckan snett inmonterad.

Frontluckan är försedd med ett lås som automatiskt låser den rörliga rutan när den är i stängt läge. Kontrollera att låset fungerar genom att köra Frontluckan till stängt läge och känn efter att den är låst.

3 EXEMPEL PÅ ALTERNATIVA FASTSÄTTNINGAR

Exempel på fastsättning med vinkellister och utan skruvar på utsidan.

Mellan stolpe och vägg utförs drevning med 10 mm stenullsisolering eller likvärdigt.

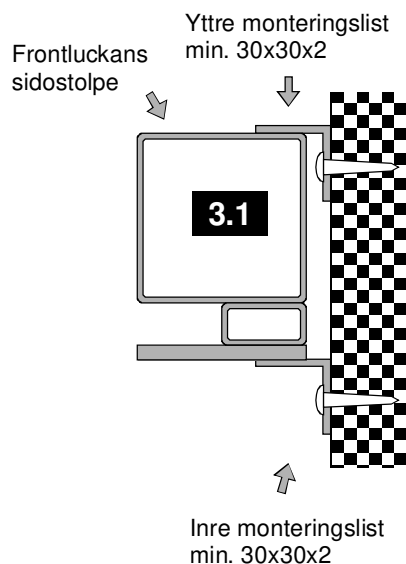

Exempel på fastsättning med vinkellist och utan skruvar på utsidan.

Denna variant är lämplig vid montering i tunna väggar/partier.

Mellan stolpe och vägg utförs drevning med 10 mm stenullsisolering eller likvärdigt.

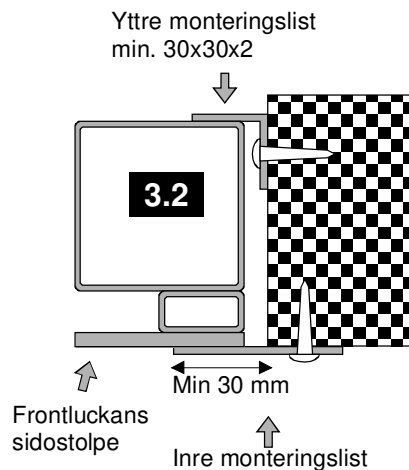

Exempel på fastsättning i vägg/parti med fast fläns.

Mellan stolpe och vägg utförs drevning med 10 mm stenullsisolering eller likvärdigt.

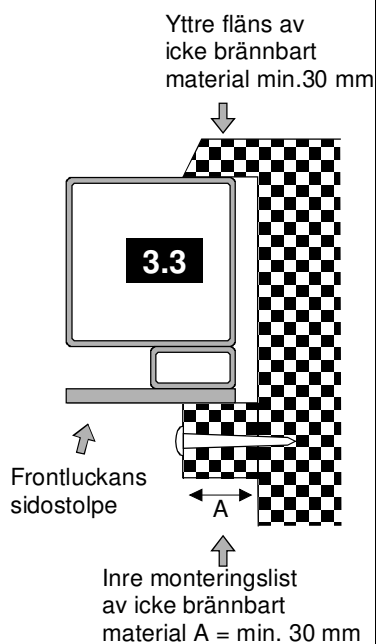

Exempel på fastsättning med vinkellister och utan skruvar på utsidan.

Mellan överprofil och vägg utförs drevning med 20 mm stenullsisolering eller likvärdigt.

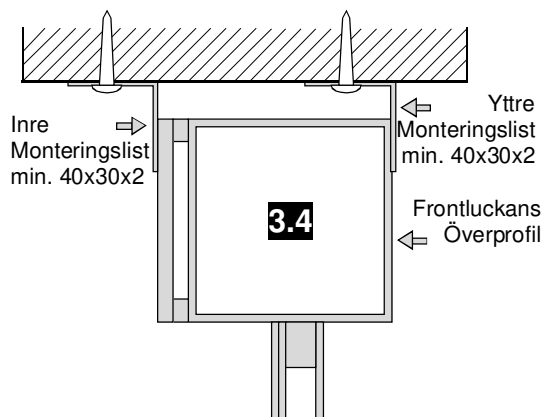

Försäkran om överensstämmelse

[1] Svalson AB
Box 584
S-943 28 Öjebyn
Sverige

[2]
SV-E60

[3] EN 61000-6-3, EN 61000-6-2

[4] 2014/30/EU, 2006/42/EC

Vi [1] försäkrar under eget ansvar att produkten [2] som omfattas av denna försäkran är i överensstämmelse med följande standarder eller andra regelgivande dokument [3] enligt villkoren i direktiv [4].

Behörig att sammanställa teknisk dokumentation:

Linus Svensson, Teknikchef, Svalson AB, Box 584, 943 28 Öjebyn

Maud Spencer
Verkställande direktör

Garantivillkor PP09

För att garantin skall gälla måste villkoren A-C vara uppfyllda:

A) Vid återopande av garanti skall Säljaren kontaktas för bedömning av reklamationen med avseende på garantin. Säljaren skall bekräfta att felet är av sådan natur att det omfattas av garantin.

Alla ingrepp eller åtgärder i luckan som inte går genom Svalsons reklamationsavdelning sätter garantin ur spel och sker helt på dens ansvar, som har utfört eller beställt arbetet.

B) Vid återopande av garanti skall luckans serienummer uppges.

C) Vid utbyte av detaljer skall de utbytta detaljerna ovillkorligen returneras till Säljaren. Detaljerna skall returneras inom 14 dagar efter datum för leverans av detalj från Säljaren, om inte annat avtalats. Om så inte sker, mister kunden rätten till garantiersättning.

Garantin omfattar ej:

Fel som uppkommit till följd av felaktig montering (installation) av luckan.

Demontering inklädnad, som ex.vis lister, för åtkomst av luckan, samt återställning av inklädnaden efter fullbordat arbete

Övriga garantibestämmelser:

1. Säljaren är skyldig att i enlighet med bestämmelserna i punkterna 2-13, genom utbyte eller reparation, avhjälpa alla fel i produkten som beror på bristfälligheter i konstruktion, material eller tillverkning.

2. Säljarens ansvar avser endast fel som visar sig inom två år från den dag produkten levererades. Används produkten mer intensivt än som avtalats eller som kunde förutsättas vid avtalets ingående, förkortas ansvarstiden i motsvarande grad.

3. För delar som bytts ut eller reparerats i enlighet med punkt 1 gäller Säljarens ansvar 2 år efter den dag delarna levererats.

4. Köparen skall skriftligen till Säljaren reklamera fel utan oskäligt uppehåll efter att felet har visat sig och i intet fall senare än två veckor efter utgången av den ansvarstid som bestäms i punkt 2 jämförd med punkt 3. Reklamationen skall innehålla en beskrivning av hur felet yttrar sig. Finns det anledning att anta att felet kan medföra risk för skada skall reklamationen ske genast.

Reklamerar köparen inte skriftligen felet inom de frister som anges i denna punkt, förlorar köparen rätten att göra gällande anspråk på grund av felet.

5. Sedan Säljaren har mottagit skriftlig reklamation enligt avsnitt 4 skall han avhjälpa felet med den skyndsamhet som omständigheterna påkallar. Säljaren skall själv bära kostnaderna för avhjälpandet i enlighet med reglerna i punkterna 1-13. Avhjälpandet skall utföras hos köparen såvida inte Säljaren finner det lämpligt att den felaktiga delen eller produkten sänds till honom så att han kan reparera eller byta ut den hos sig. Kräver demontering och inmontering av delen särskild fackkunskap, är Säljaren skyldig att utföra sådan demontering och inmontering. Krävs inte sådan fackkunskap, har Säljaren fullgjort vad som åligger honom på grund av felet när han till köparen levererar en vederbörligen reparerad eller utbytt del.

6. Reklamerar köparen enligt punkt 4, och det visar sig inte föreligga något fel som Säljaren svarar för, har Säljaren rätt till ersättning för det arbete och de kostnader reklamationen orsakat honom.

7. Om demontering och inmontering medför ingrepp i annat än produkten svarar köparen för arbete och kostnader som orsakas därav.

8. Köparen skall bära de merkostnader för avhjälpande av fel som Säljaren orsakas av att produkten befinner sig på annan plats än den i avtalet angivna bestämmelseorten eller – då någon sådan inte angivits – leveransorten.

9. Felaktiga delar som byts ut i enlighet med punkt 1 skall ställas till Säljarens förfogande och blir hans egendom.

10. Säljarens ansvar omfattar inte fel, som beror på av köparen tillhandahållet material eller på av denne föreskriven eller specificerad konstruktion.

11. Säljarens ansvar omfattar endast fel som uppstår under de i avtalet förutsedda arbetsförhållandena och vid riktig användning av produkten.

Ansvaret omfattar inte fel orsakade av omständigheter som tillkommit efter att risken för produkten gått över på köparen. Det omfattar exempelvis inte fel förorsakade av bristfälligt underhåll eller oriktig montering från köparens sida, ändringar utan Säljarens skriftliga medgivande eller av köparen oriktigt utförda reparationer. Slutligen omfattar ansvaret inte normal förslitning eller försämring.

12. Oavsett vad som stadgas i punkterna 1-11 har Säljaren inte något ansvar för fel i någon del av produkten längre än två år från den i punkt 2 nämnda ansvarstidens början.

13. Säljaren har inte något ansvar för fel utöver vad som föreskrivits i punkterna 1-12. Detta gäller varje förlust felet kan orsaka som exempelvis produktionsbortfall, utebliven vinst och annan ekonomisk följdförlust.



Svalson AB * Box 584 * SE-943 28 Öjebyn * Sweden
www.svalson.com * +46 (0) 911 667 25